

Handbetätigte Pendelkreissägemaschine

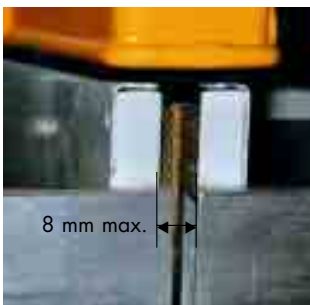

Bau und Ausrüstung

- 1 Schutzhaube
- 2 Sägeblattverkleidung in Ausgangsstellung
- 3 Festhaltevorrichtung (Einrastklinke)
- 4 Tischvergrößerung im Schneidbereich
- 5 Selbsttätige Rückführung des Sägeaggregates in Ausgangsstellung
- 6 Absauganschluss



Schmaler Schlitz für
Sägeblattdurchtritt

8 mm max.

Betrieb

- Bei langen Werkstücken zusätzliche Werkstückauflage anbringen.
- Werkstück fest gegen den Werkstückanschlag drücken.
- Beim Verschieben des Werkstückes oder Entnehmen von Abschnitten nie vor das ungesicherte Sägeblatt greifen.
- Teile der Werkstückanschlüge austauschen, wenn Durchtrittsöffnung für das Sägeblatt zu groß.
- Nur spezielle Querschnittsägeblätter mit Spanwinkel $\leq 5^\circ$ verwenden.
- An Arbeitsplätzen mit ständigem oder häufigem Zuschnitt schwerer Bretter und Massivholzbohlen Hebeeinrichtungen zur Verfügung stellen.
- Prüfen, ob das Sägeaggregat selbsttätig in die hintere Ausgangsstellung zurückkehrt und die Festhaltevorrichtung einrastet.

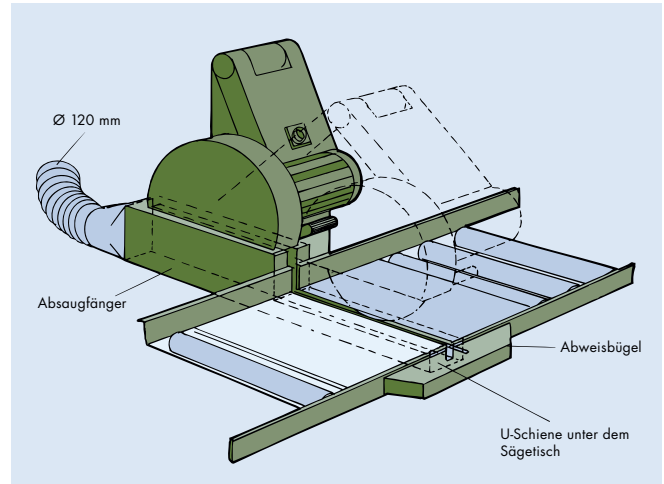

Absaugung

Absaugkanal unterhalb des Sägespaltes im Tisch, der den Luftstrom in den hinter dem Auflagetisch montierten Absaugfänger weiterleitet.